

MCH 100 M



ID CONCEPT

11 Allée de la Côte des Blancs - ZA Les Terres Rouges - 51200 Epernay

Tél : +33 (0)3 26 55 37 85 - www.i-d-concept.com

Email : contact@i-d-concept.com - Siret 815 014 311 00014

MCH 100 M

La **MCH 100 M**, étiqueteuse adhésive semi-automatique peut être équipée jusqu'à 3 postes d'étiquetage : étiquettes, collerettes et contre-étiquettes (en option). Son système d'étiquetage lui permet de centrer l'habillage par rapport à la coiffe par simple orientation automatique de la cellule U.V. Elle est munie d'un écran tactile couleur qui mémorise les programmes d'habillages en quelques minutes, permettant ainsi de passer rapidement d'un format de bouteilles ou d'étiquettes complètement différents, alliant ainsi simplicité et qualité.

Elle vous offrira une facilité de travail au quotidien, grâce à sa cadence de 500 bouteilles par heure et optimisera au maximum vos manipulations par sa table tournante d'accumulation en sortie de 25 bouteilles.

La **MCH 100 M** vous permettra l'étiquetage de : demies, bouteilles, magnums et bouteilles spéciales avec un diamètre de 55 à 127 mm et avec une hauteur maximum d'étiquettes de 165 mm.

CARACTERISTIQUES TECHNIQUES

Type : étiqueteuse adhésive semi automatique pour étiquettes et collerettes

Technologie : numérique et moteurs pas à pas

Dialogue opérateur : écran tactile couleur avec fonction d'enregistrement des programmes d'habillages

Alimentation : 230 V mono 1 Kw

Poids : 140 Kg

Cadence : 500 bouteilles/heure

Garantie : 3 ans

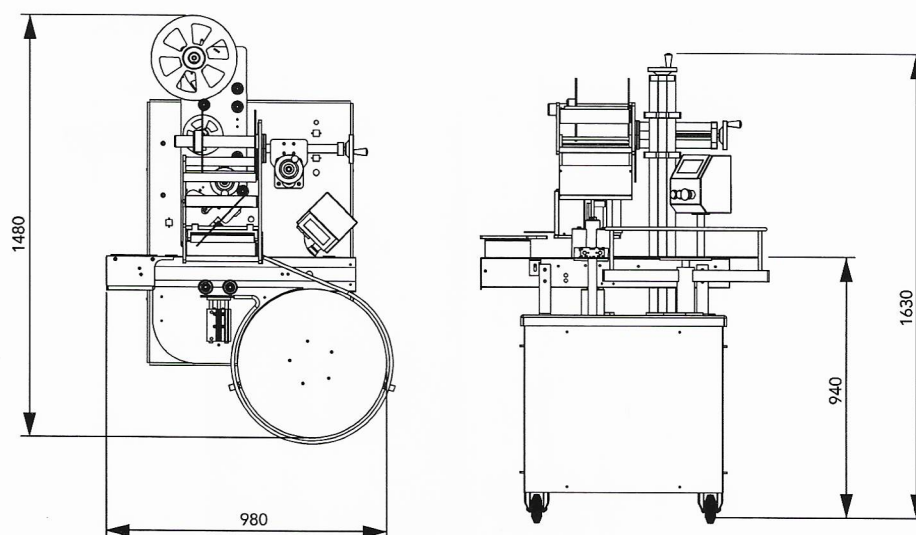

OPTIONS

- ✓ Cellule fourche ultrason pour lecture des habillages transparents
- ✓ Capsulateur de table champenois
- ✓ Station de pose contre-étiquettes
- ✓ Marqueur de lot jet d'encre
- ✓ Marqueur de lot par incision

ADAPTATION POSSIBLE

- ✓ Moins value station de pose collerettes